



MANUEL DE L'UTILISATEUR

Centre de boissons

Introduction

Votre nouveau centre de boissons Monogram incarne de façon éloquent le style, la commodité et la polyvalence de votre cuisine. Que vous l'ayez choisi pour sa simplicité de conception ou pour son grand souci du détail, vous constaterez que votre centre de boissons Monogram allie un look magnifique et des fonctions qui feront votre bonheur pour des années à venir.

L'information contenue dans les pages suivantes vous aidera à utiliser et à entretenir votre centre de boissons de façon appropriée.

Pour toute question, visitez notre site Web à : monogram.com.

Table des matières

Numéro de modèle et de série.....	2	Résolution de problèmes.....	12
Service de réparation	3	Garantie.....	15
Consignes de sécurité.....	4	Service à la clientèle	Couverture arrière
Commandes et caractéristiques.....	6		
Entretien et nettoyage	10		

Avant d'utiliser votre centre de boissons

Lisez attentivement ce manuel. Il a pour but de vous aider à utiliser votre nouveau centre de boissons et à effectuer son entretien de façon appropriée.

Gardez-le à portée de la main pour trouver les réponses à vos questions.

Si vous ne comprenez pas certaines choses ou s'il vous faut de l'aide supplémentaire, vous trouverez à la fin de ce manuel une liste de numéros de téléphone sans frais permettant de joindre notre service à la clientèle.

OU

Consultez notre site Web à : monogram.com.

Inscrivez le numéro de modèle et le numéro de série de l'appareil

Vous trouverez ces numéros sur une étiquette située à l'intérieur du centre de boissons.

Veillez écrire ces numéros :

Numéro de modèle

Numéro de série

Servez-vous de ces numéros dans toute correspondance ou durant tout appel concernant votre centre de boissons.

AVERTISSEMENT DESTINÉ AU CONSOMMATEUR!

**Cet appareil est conçu pour ranger et refroidir des boissons.
N'y entreposez pas d'aliments périssables.**

Si vous avez reçu un appareil endommagé

La garantie ne couvre pas les dommages causés après la livraison.

Communiquez immédiatement avec le détaillant (ou le fabricant) qui vous a vendu le centre de boissons.

Économisez temps et argent

Avant de faire une demande de service, consultez le tableau de résolution des problèmes qui se trouve au dos de ce manuel.

Ce tableau répertorie les causes de problèmes de fonctionnement mineurs que vous pouvez corriger vous-même.

Retirez l'emballage

Avant d'utiliser l'appareil, assurez-vous que tous les matériaux d'emballage et le ruban ont été retirés.
Pour vous assurer de ne pas endommager le fini de votre appareil, le moyen le plus sûr de retirer l'adhésif restant du ruban d'emballage sur les

nouveaux appareils est d'utiliser du détergent liquide domestique. Appliquez le produit choisi avec un chiffon doux et laissez-le pénétrer. Essuyez-le, puis appliquez un produit à polir pour électroménagers afin de nettoyer en profondeur et de protéger la surface.

Si vous avez besoin du service de réparation

Pour obtenir le service de réparation, reportez-vous à la page du service à la clientèle qui se trouve au dos de ce manuel.

Nous sommes fiers de notre service et voulons que vous soyez satisfaits. Si, pour une quelconque raison, vous n'êtes pas satisfait du service que vous recevez, voici quelques-unes des étapes à suivre pour obtenir de l'aide supplémentaire.

Pour les clients aux États-Unis :

PREMIÈREMENT, communiquez avec les gens qui ont réparé votre appareil. Expliquez les raisons pour lesquelles vous n'êtes pas satisfait du travail accompli. Dans la plupart des cas, cela résoudra le problème.

ENSUITE, si vous n'êtes toujours pas satisfait, écrivez une lettre décrivant le problème en donnant tous les détails (y compris votre numéro de téléphone) à :

Manager, Customer Relations
Monogram
Appliance Park
Louisville, KY 40225, USA

Pour les clients au Canada :

PREMIÈREMENT, communiquez avec les gens qui ont réparé votre appareil. Expliquez les raisons pour lesquelles vous n'êtes pas satisfait du travail accompli. Dans la plupart des cas, cela résoudra le problème.

ENSUITE, si vous n'êtes toujours pas satisfait, écrivez une lettre décrivant le problème en donnant tous les détails (y compris votre numéro de téléphone) à :

Directeur, relations avec les consommateurs
Mabe Canada Inc.,
1, Factory Lane, bureau 310
Moncton NB E1C 9M3

Une fois l'installation terminée

- Inspectez sans tarder votre nouveau centre de boissons Monogram. S'il est endommagé, communiquez immédiatement avec l'installateur ou le détaillant.
- Ce centre de boissons doit être correctement mis à niveau afin d'assurer un alignement adéquat et une fermeture appropriée de la porte. Contactez l'installateur si l'appareil n'est pas de niveau.
- L'appareil doit être centré dans l'ouverture. La face avant de la porte doit être à 1 po (2,5 cm) à l'avant des armoires adjacentes. Contactez l'installateur si le dégagement n'est pas suffisant.
- Vérifiez l'ouverture de la porte. Ouvrez et fermez soigneusement la porte. La porte ne

doit pas frotter ou être bloquée par les armoires adjacentes. Avertissez l'installateur si la porte entre en contact avec les armoires.

Veillez contacter l'installateur ou le détaillant si vous rencontrez l'un de ces problèmes.

Votre centre de boissons est expédié avec un panneau inférieur noir à l'avant de l'appareil. À des fins d'expédition, un panneau en acier inoxydable optionnel est fixé à l'arrière de l'appareil. Ce panneau a peut-être été retiré et installé, ou vous a été donné. Conservez le panneau et les autres pièces non utilisés ou retirés pour une éventuelle utilisation.

CONSIGNES DE SÉCURITÉ IMPORTANTES

Centre de boissons

⚠ AVERTISSEMENT

Pour réduire les risques d'incendie, d'explosion, de choc électrique ou de blessures lorsque vous utilisez le réfrigérateur, suivez les mesures de sécurité de base suivantes :

- Cet appareil ne doit être utilisé qu'aux fins prévues et décrites dans ce manuel.
- Ce réfrigérateur doit être installé et placé conformément aux instructions d'installation avant d'être utilisé.
- Débranchez le réfrigérateur avant d'effectuer des réparations, de remplacer une ampoule ou de le nettoyer.
REMARQUE : L'alimentation électrique du réfrigérateur ne peut pas être coupée à partir du panneau de commande.
REMARQUE : Les réparations doivent être effectuées par un professionnel qualifié.
- Remplacez toutes les pièces et tous les panneaux avant d'utiliser l'appareil.
- N'utilisez pas de cordon prolongateur.
- Ne rangez pas et n'utilisez pas d'essence ou d'autres vapeurs et liquides inflammables à proximité de cet appareil ou de tout autre appareil électroménager.
- Ne rangez pas de substances explosives telles que des aérosols contenant un agent inflammable dans cet appareil.
- Pour éviter que des enfants ne s'asphyxient et ne s'enferment, démontez les portes des compartiments de réfrigération et de congélation avant de mettre l'appareil au rebut ou d'interrompre son utilisation.
- Pour éviter les risques de blessures graves ou la mort, les enfants ne doivent pas se tenir debout ou jouer dans ou avec l'appareil.
- Les enfants et les personnes ayant des capacités physiques, sensorielles ou mentales réduites ou un manque d'expérience et de connaissances peuvent utiliser cet appareil uniquement s'ils sont supervisés ou s'ils ont reçu des instructions pour une utilisation sûre et qu'ils comprennent les risques encourus.
- Cet appareil est destiné à être utilisé dans des applications domestiques et similaires telles que : les cuisines du personnel dans les magasins, les bureaux et autres environnements de travail; les maisons de ferme; par les clients dans les hôtels, les motels, les gîtes touristiques et autres environnements résidentiels; pour la restauration et des utilisations non commerciales similaires.
- Ne faites pas fonctionner l'appareil à un endroit où la température pourrait descendre au-dessous de 45 °F (7,2 °C) ou monter au-dessus de 120 °F (49 °C) (voir MARCHE/ARRÊT de l'appareil).
- Assurez-vous que le réfrigérateur extérieur/intérieur n'est pas installé dans un endroit où de l'eau stagnante peut s'accumuler.
- Choisissez un emplacement de niveau pouvant supporter 250 lb (113 kg).
- Acheminez le cordon d'alimentation de manière à ce qu'il ne présente aucun risque de trébuchement.
- La surface peut être chaude dans des conditions de lumière directe du soleil. Faites preuve de prudence.
- Assurez-vous que l'emplacement choisi ne présente pas de risque de basculement.
- Assurez-vous que les plats sont refroidis avant de les placer dans le réfrigérateur. Certains types d'ustensiles en verre, en céramique, en faïence ou autres matières émaillées retiennent la chaleur. Les plats chauds peuvent casser les clayettes en verre froides.
- L'utilisation d'un brise-vide GE Appliances (pièces de service numéro WR49X403 et numéro WR49X10026) n'est pas autorisée dans ce réfrigérateur.

⚠ ATTENTION

Pour réduire les risques de blessures lorsque vous utilisez votre réfrigérateur, suivez les mesures de sécurité de base suivantes.

- Ne nettoyez pas les clayettes ou les couvercles en verre avec de l'eau tiède lorsqu'ils sont froids. Les clayettes et les couvercles en verre peuvent se briser s'ils sont exposés à des changements soudains de température ou si vous les cognez ou les faites tomber. Le verre trempé est conçu pour se briser en plusieurs petits morceaux s'il se casse.
- **Gardez les doigts hors des zones de « point de pincement »**; les espaces entre les portes et entre les portes et les armoires sont toujours étroits. Soyez prudent lorsque vous fermez les portes du réfrigérateur en présence d'enfants.
- Cet appareil est conçu pour ranger et refroidir des boissons. N'y entreposez pas d'aliments périssables.

LISEZ ET CONSERVEZ CES INSTRUCTIONS

CONSIGNES DE SÉCURITÉ IMPORTANTES

Centre de boissons

MISE AU REBUT APPROPRIÉE DE VOTRE ANCIEN APPAREIL

AVERTISSEMENT RISQUE D'ASPHYXIE ET D'ENFERMEMENT

Le non-respect de ces consignes d'élimination peut entraîner la mort ou des blessures graves.

IMPORTANT : Les enfants pris au piège ou morts d'asphyxie sont un problème courant. Les réfrigérateurs abandonnés ou mis au rebut sont toujours dangereux même si ce n'est que pour « quelques jours ». Si vous vous débarrassez de votre vieux réfrigérateur, veuillez suivre les instructions ci-dessous pour éviter tout accident.

Avant de mettre votre vieux réfrigérateur au rebut :

- Enlevez la porte.
- Laissez les clayettes en place afin d'empêcher les enfants de grimper facilement à l'intérieur.

Élimination du réfrigérant et de la mousse :

Jetez l'appareil conformément aux règlements fédéraux et locaux. Le matériau d'isolation inflammable contenu dans l'appareil nécessite des procédures d'élimination spéciales. Contactez les autorités locales pour une élimination écologique de votre appareil.

RACCORDEMENT ÉLECTRIQUE

AVERTISSEMENT **RISQUE D'ÉLECTROCUTION**

Branchez l'appareil sur une prise à 3 alvéoles mise à la terre.

Ne retirez pas la broche de mise à la terre de la fiche.

N'utilisez pas de fiche d'adaptation.

N'utilisez pas de cordon prolongateur.

Le non-respect de ces consignes peut entraîner un choc électrique, un incendie ou même la mort.

Ne coupez et ne retirez en aucun cas la troisième broche (mise à la terre) de la fiche du cordon d'alimentation. Pour votre sécurité, cet appareil doit être correctement mis à la terre.

Pour diminuer les risques de choc électrique, le cordon d'alimentation de cet appareil est muni d'une fiche à 3 broches (mise à la terre) qui correspond à une prise murale à 3 alvéoles (prise mise à la terre).

Faites vérifier la prise murale et le circuit par un électricien qualifié pour vous assurer que la prise est correctement mise à la terre.

Si la prise murale comporte 2 alvéoles, c'est à l'utilisateur qu'incombe la responsabilité et l'obligation de la faire remplacer par une prise à 3 alvéoles correctement mise à la terre.

Cet appareil doit toujours être le seul appareil branché sur une prise de courant dont la tension nominale correspond à celle indiquée sur la plaque signalétique. Cela assure de meilleures performances et évite toute surcharge, et donc surchauffe, des circuits du domicile qui pourrait être à l'origine d'un incendie.

Ne débranchez jamais un appareil en tirant sur le cordon d'alimentation. Saisissez fermement la fiche et sortez-la de la prise en tirant bien droit.

N'utilisez jamais un cordon d'alimentation endommagé. Si le cordon d'alimentation est endommagé, il doit être remplacé par un professionnel qualifié disposant d'une pièce de rechange autorisée du fabricant.

Lorsque vous déplacez l'appareil, prenez soin de ne pas le faire rouler sur le cordon d'alimentation ou endommager ce dernier d'une autre façon.

LISEZ ET CONSERVEZ CES INSTRUCTIONS

Commandes et caractéristiques

Centre de boissons

Commande de la température

Les températures de fonctionnement du centre de boissons vont de 40 °F (4,4 °C) à 65 °F (18,3 °C).

N'installez pas le centre de boissons à un endroit où la température pourrait descendre au-dessous de 55 °F (12,8 °C) ou monter au-dessus de 90 °F (32,2 °C).

L'affichage de la température indique la température réelle du centre de boissons. Cette température peut légèrement différer de la température réglée en fonction de facteurs tels que les ouvertures de la porte, la quantité de boissons contenues dans l'appareil et la température ambiante. Après avoir fait le réglage de la température, attendez entre 12 et 24 heures pour que le centre de boissons atteigne la température que vous avez réglée et avant de faire d'autres ajustements. Le réglage d'usine est de 45 °F (7,2 °C).

Pour modifier le réglage de la température, appuyez sur les touches + et – jusqu'à ce que vous atteigniez le réglage de température souhaitée. Après quelques secondes, l'afficheur revient à la température réelle. La température réelle s'affichera pendant que l'appareil se rapproche de la température programmée.

Attendez entre 12 et 24 heures pour que le centre de boissons atteigne la température que vous avez réglée et avant de procéder à des ajustements au réglage initial.

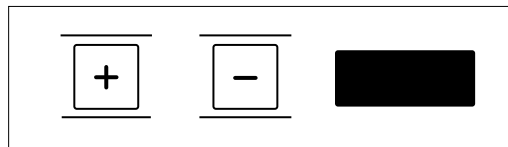

Verrouillage des commandes pour enfants

Cette fonction de verrouillage des commandes empêche les modifications non voulues de vos paramètres de température.

Une fois la température désirée réglée, la commande du réglage de la température peut être verrouillée. Pour verrouiller les commandes, appuyez simultanément sur les touches + et – pendant cinq secondes. Pour déverrouiller les commandes, appuyez simultanément sur les touches + et – pendant cinq secondes.

Éclairage intérieur avec touche de la lumière

L'éclairage intérieur permet de bien voir les étiquettes de vos boissons et améliore la présentation de votre collection.

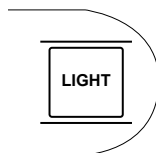

Lorsque la touche LIGHT (lumière) est enfoncée et que le mot ON (marche) est affiché, la lumière restera allumée pendant une heure avant de s'éteindre automatiquement. Lorsque la touche LIGHT (lumière) est enfoncée et que le mot OFF (arrêt) est affiché, la lumière ne s'allumera que lorsque la porte sera ouverte. Pour une visualisation optimale, ne rangez pas de bouteille sur l'étagère située directement sous l'éclairage. N'oubliez pas d'éteindre l'éclairage lorsque vous n'en avez plus besoin.

Clayettes en verre

Les clayettes en verre trempé du centre de boissons sont amovibles pour faciliter le nettoyage ou pour ranger des articles plus volumineux.

Pour retirer une clayette, ouvrez complètement la porte afin de ne pas endommager le joint. Soulevez légèrement l'arrière de la clayette. Faites basculer la clayette sur le côté tout en la tirant vers vous.

L'aspect peut varier.

Pour remettre une clayette en place, ouvrez complètement la porte afin de ne pas endommager le joint. Faites basculer la clayette sur le côté et poussez-la en faisant reposer un de ses côtés sur le support de la clayette. Placez l'autre côté de la clayette sur le support du côté opposé. Veillez à ce que les languettes de blocage arrière soient bien en place. Lorsque la clayette est bien installée, elle ne glisse pas si vous essayez de la tirer doucement vers vous.

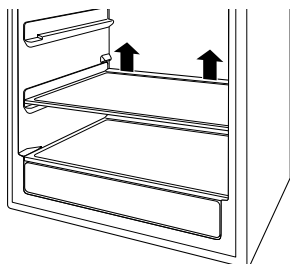

Pour retirer la clayette, soulevez l'arrière de celle-ci.

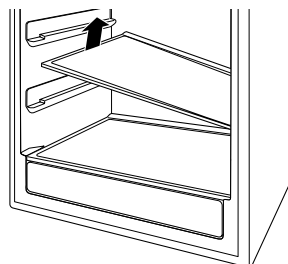

Faites basculer la clayette sur le côté pour la retirer ou la remettre en place.

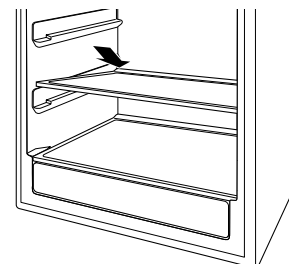

Placez les languettes dans les fentes lors de la remise en place de la clayette.

Clayette QuickSpace^{MC}

Cette clayette se divise en deux et se glisse sous elle-même pour le rangement d'articles hauts sur la clayette du dessous.

Étape 1 : Soulevez le bord arrière de la moitié avant de la clayette.

Étape 2 : Tirez-la légèrement vers l'avant.

Étape 3 : Abaissez le bord arrière de la moitié avant de la clayette tout en la faisant glisser sous la moitié arrière.

La clayette QuickSpace peut être entièrement retirée et remplacée (voir la section Clayettes en verre).

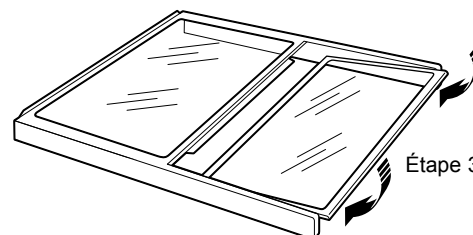
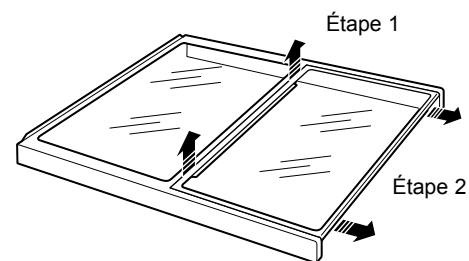

Conseils de chargement et suggestions

Les deux tiroirs à extension complète inférieurs peuvent contenir chacun cinq bouteilles rangées avec les goulots orientés vers la paroi arrière. Les bouteilles plus hautes ne doivent pas être entreposées dans les tiroirs inférieurs : elles empêcheraient la porte de fermer.

- **Ne bloquez pas la thermistance** située sur le côté droit, juste au-dessus de la troisième clayette du centre de boissons. Bloquer la thermistance peut nuire à la circulation de l'air et au contrôle de la température.

REMARQUE : Cet appareil est uniquement destiné à entreposer des boissons et ne doit pas servir au stockage d'aliments périssables.

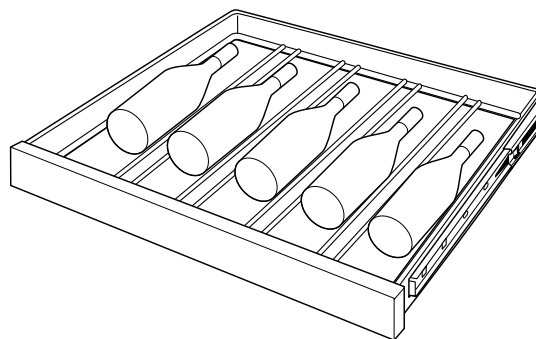

Disposition dans le tiroir inférieur

Retrait des tiroirs à extension complète

Les tiroirs à extension complète inférieurs se retirent pour que les bouteilles puissent être facilement ajoutées ou retirées.

La glissière supérieure à extension complète peut être retirée pour les magnums ou les bouteilles de plus grandes dimensions.

Pour retirer un tiroir :

1. Tirez le tiroir complètement jusqu'à la position STOP (arrêt).
2. Poussez la languette du guide du côté droit du tiroir vers le bas tout en tirant la languette du guide du côté gauche vers le haut, puis sortez le tiroir.

Pour replacer un tiroir :

1. Repoussez la glissière principale à l'intérieur du tiroir de l'appareil.
2. Tirez la petite glissière secondaire complètement vers l'avant.
3. Insérez les côtés du tiroir dans les guides.
4. Poussez jusqu'à ce que les languettes s'enclenchent.

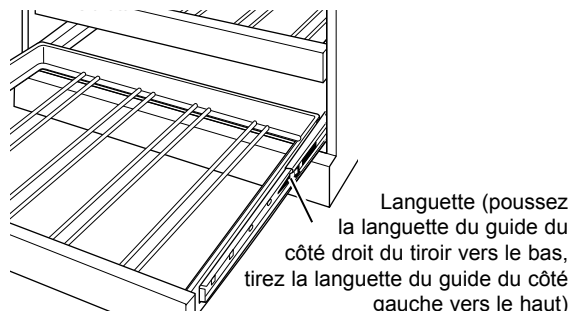

Languette (poussez la languette du guide du côté droit du tiroir vers le bas, tirez la languette du guide du côté gauche vers le haut)

L'aspect peut varier.

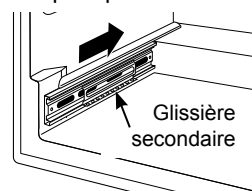

Glissière secondaire

Pour replacer le tiroir, repoussez la glissière principale du tiroir dans l'appareil.

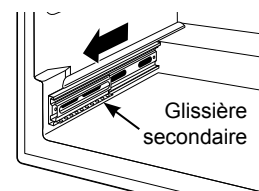

Glissière secondaire

Tirez complètement la petite glissière secondaire vers vous.

REMARQUE : Assurez-vous que les languettes des guides des tiroirs à extension complète soient bien en place avant de charger des bouteilles. Tirez les tiroirs à fond, jusqu'à leur position d'ARRÊT, et repoussez-les plusieurs fois pour être sûr que les languettes de blocage sont bien enclenchées.

Façades des tiroirs en bois

La façade des tiroirs à extension complète du centre de boissons est en bois de cerisier non fini. Lors de l'utilisation de l'appareil, vos mains peuvent laisser des traces huileuses et tacher le bois.

- Les façades des tiroirs peuvent être teintées et vernies pour s'harmoniser avec les armoires adjacentes. Le verre teinté donne une apparence plus foncée au bois teint. L'harmonie des couleurs ne se voit qu'une fois la porte ouverte.

- Appliquez la teinture et le vernis selon les instructions du fabricant. Pour éviter toute odeur désagréable, laissez la porte ouverte pour aérer et laissez la teinture/le vernis sécher complètement avant d'utiliser l'appareil.

REMARQUE : Le grain et la couleur du bois naturel peuvent varier légèrement.

Mode sabbat

Le mode sabbat a été conçu pour être utilisé pendant le sabbat et les jours fériés juifs. La fonction du mode sabbat permet aux juifs pratiquants d'utiliser le centre de boissons pendant les fêtes juives.

La fonction du mode sabbat peut être réglée pour remplacer les fonctions normales du centre de boissons lorsque vous interagissez avec lui. En mode sabbat, votre appareil continuera de fonctionner. Cependant, il ne répondra pas à vos actions.

En mode sabbat, vous remarquerez peut-être que le ventilateur tourne lorsque la porte est ouverte, mais ce n'est pas le résultat de vos actions. Le compresseur et le ventilateur fonctionneront à des heures prédéterminées.

ACTIVATION/DÉSACTIVATION – Pour activer le mode sabbat, maintenez enfoncée les touches **+** et **LIGHT** (lumière) du panneau de commande pendant au moins 7 secondes. **SAb** apparaîtra sur l'afficheur. **SAb** restera affiché et tous les paramètres de contrôle seront bloqués et resteront dans le dernier mode utilisé avant d'entrer en mode sabbat.

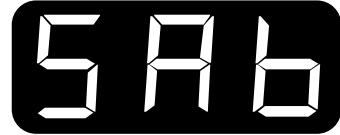

Les commandes et les lumières ne fonctionneront pas tant que les touches **+** et **LIGHT** (lumière) ne seront pas de nouveau maintenues enfoncées pendant 7 secondes. L'écran affichera « out » (sortie) pendant 1 seconde, puis reprendra le dernier mode de fonctionnement.

Pour votre sécurité



AVERTISSEMENT

Risque d'électrocution.

Débranchez le centre de boissons avant de le nettoyer. Si l'appareil est encastré, coupez l'alimentation au disjoncteur.

Nettoyage de l'extérieur

Les surfaces extérieures peuvent être nettoyées avec du savon doux et de l'eau. Rincez bien avec de l'eau propre. N'utilisez jamais de poudre à récurer abrasive.

N'utilisez pas de tampon à récurer, de poudre nettoyante, d'agent de blanchiment (ou de produit qui en contient) car ils peuvent rayer ou endommager le fini.

La garantie ne couvre pas les dommages dus à des méthodes de nettoyage inappropriées.

Porte en verre

Utilisez un nettoyant pour verre ou de l'eau légèrement savonneuse ainsi qu'un chiffon doux pour nettoyer la porte en verre. N'utilisez pas de poudres abrasives.

Joint de la porte

Le joint en vinyle peut être nettoyé avec du savon doux et de l'eau, une solution de bicarbonate de soude ou une poudre à récurer douce. Rincez bien.

Une fois le joint de porte nettoyé, appliquez une fine couche de pétrolatum sur celui-ci, au niveau des charnières. Cela évite au joint de coller et de se tordre.

Remplacement de l'ampoule



AVERTISSEMENT

Risque d'électrocution.

Débranchez le centre de boissons avant de remplacer l'ampoule. Si l'appareil est encastré, coupez l'alimentation au disjoncteur.

Pour retirer le couvre-ampoule, poussez la languette située sur le côté gauche du couvre-ampoule et abaissez-le. Remplacez l'ampoule par une ampoule d'appareil électroménager de 15 watts ou une lampe à DEL de 4,5 watts homologuée UL ou appelez au 800-GE-CARES (800-432-2737) pendant les heures normales de bureau pour commander une ampoule de rechange.

En cas de coupure de courant

En cas de coupure de courant, ouvrez le moins possible la porte pour maintenir la température à l'intérieur.

Avant un déménagement

Immobilisez toutes les pièces mobiles telles que les clayettes et les tiroirs au moyen de ruban adhésif afin d'éviter de les endommager.

Assurez-vous que le centre de boissons reste en position verticale durant le déménagement.

Nettoyage de l'intérieur

Débranchez le centre de boissons avant de le nettoyer. Si l'appareil est encastré, coupez l'alimentation au disjoncteur. Utilisez un chiffon ou une éponge légèrement humide pour nettoyer autour des interrupteurs, lampes ou commandes.

Utilisez une solution composée d'une pinte (1 litre) d'eau tiède et d'environ une cuillerée à soupe (15 ml) de bicarbonate de soude. Cette solution vous permettra de nettoyer l'intérieur de l'appareil tout en neutralisant les odeurs. Rincez et essuyez soigneusement.

Les autres parties du centre de boissons, y compris les joints de la porte, les tiroirs à extension complète et les clayettes en verre, peuvent être nettoyées de la même façon.

⚠ ATTENTION Évitez de nettoyer les clayettes en verre avec de l'eau chaude quand elles sont froides. Elles pourraient se briser à cause de la grande différence de température. Manipulez les clayettes en verre avec précaution. Des mouvements brusques pourraient casser le verre trempé.

Orifice d'évacuation

Vérifiez régulièrement que l'orifice et la rigole d'évacuation ne sont pas obstrués. Si le drain est bloqué, l'eau de condensation ne s'écoulera pas correctement.

Pour vérifier et nettoyer l'orifice d'évacuation, retirez les deux clayettes en verre du bas. Passez un chiffon humide le long de la rigole, à l'arrière du centre de boissons. Avec votre doigt, enlevez ce qui pourrait obstruer l'orifice d'évacuation.

L'aspect peut varier.

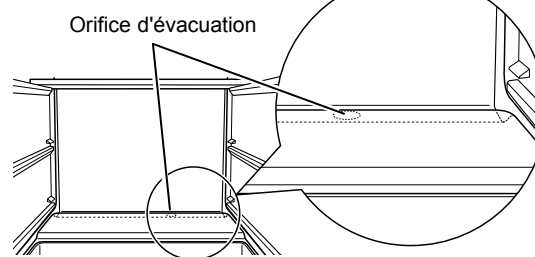

Bruits de fonctionnement normaux

Les nouveaux électroménagers produisent des bruits différents de ceux des anciens appareils. Les appareils modernes disposent de plus de fonctions et utilisent une technologie plus récente.

Entendez-vous ce que j'entends? Ces bruits sont tout à fait normaux.

BOURDONNEMENTS... APPELS D'AIR...

- Le nouveau compresseur à haut rendement peut fonctionner plus vite et plus longtemps que celui de votre ancien appareil et vous pouvez entendre un bourdonnement aigu ou des pulsations pendant qu'il fonctionne.
- Parfois, l'appareil fonctionne pendant une durée prolongée, particulièrement lorsque la porte est souvent ouverte.
- Il se peut que vous entendiez un bruit d'appel d'air lorsque vous fermez la porte. Cela est dû à la stabilisation de la pression à l'intérieur de l'appareil.

RONRONNEMENT!



- Il se peut que vous entendiez les ventilateurs tourner très rapidement. Cela se produit lorsque l'appareil est branché pour la première fois, que la porte est fréquemment ouverte ou qu'une grande quantité de boissons est ajoutée dans l'appareil. Le ventilateur aide au maintien de la température désirée.
- Si la porte reste ouverte plus de 3 minutes, il se peut que vous entendiez les ventilateurs se mettre en marche pour refroidir l'appareil.
- Les ventilateurs changent de vitesse afin de fournir un refroidissement optimal et des économies d'énergie.

CLIQETIS, CLAQUEMENTS, CRAQUEMENTS et GRINCEMENTS

- Il se peut que vous entendiez des craquements ou des claquements lorsque vous branchez l'appareil pour la première fois. Cela se produit lorsque le système de refroidissement de l'appareil s'active pour atteindre la température adéquate.
- L'expansion et la contraction des serpentins de refroidissement pendant et après le dégivrage peuvent provoquer des bruits de craquement ou de claquement.
- La carte de commande électronique peut provoquer un bruit de cliquetis lorsque les relais s'activent pour contrôler les composants de l'appareil.

BRUITS D'EAU



- Le débit du frigorigène à travers les serpentins de refroidissement peut causer un bruit de glouglouement qui ressemble à de l'eau qui bout.
- Il se peut que vous entendiez un bruit de goutte à goutte lorsque l'eau de l'évaporateur s'écoule dans le plateau de dégivrage.
- La fermeture de la porte peut provoquer un bruit de gargouillis dû à l'égalisation de la pression.

Résolution de problèmes

Centre de boissons

*Des questions?
Servez-vous de
ce tableau de
résolution de
problème!*

PROBLÈME	CAUSE POSSIBLE
L'APPAREIL NE FONCTIONNE PAS	<ul style="list-style-type: none"> • L'appareil est si silencieux que la plupart du temps, vous entendrez un bruit de fonctionnement faible ou nul. • L'appareil peut être en cycle de dégivrage lorsque le moteur du compresseur ne fonctionne pas pendant environ 2 heures. • Si l'éclairage intérieur n'est pas allumé, l'appareil peut ne pas être branché à une prise murale. Insérez complètement la fiche dans la prise. • Le fusible est grillé/le disjoncteur s'est déclenché. Remplacez le fusible ou réenclenchez le disjoncteur.
VIBRATION OU BRUIT DE CLIQUETIS (une légère vibration est normale)	<ul style="list-style-type: none"> • Réglez les pieds de mise à niveau comme illustré dans les instructions d'installation.
LE MOTEUR DU COMPRESSEUR FONCTIONNE PENDANT DES PÉRIODES PROLONGÉES OU S'ARRÊTE ET DÉMARRE FRÉQUEMMENT	<ul style="list-style-type: none"> • Cela est normal lors du branchement initial de l'appareil. Attendez 24 heures pour que l'appareil refroidisse complètement. • Cela se produit souvent lorsque de grandes quantités de boissons sont placées dans l'appareil. Cela est normal. • Porte laissée ouverte ou un objet maintient la porte ouverte. • Température ambiante élevée ou ouvertures fréquentes de la porte. Cela est normal. • La commande de température est placée au réglage le plus froid. Voir la section Commande de la température. Attendez 24 heures pour que la température change.
COMPARTIMENT TROP CHAUD	<ul style="list-style-type: none"> • La commande de température n'a pas été placée à un réglage suffisamment froid. Voir la section Commande de la température. Attendez 24 heures pour que la température change. • Température ambiante élevée ou ouvertures fréquentes de la porte. • La porte est restée ouverte pendant longtemps. • Un objet maintient peut-être la porte ouverte. • La thermistance peut être bloquée, ce qui peut affecter la température dans l'appareil. La thermistance est située sur le côté droit, juste au-dessus de la troisième clayette.
L'APPAREIL DÉGAGE UNE MAUVAISE ODEUR	<ul style="list-style-type: none"> • L'intérieur doit être nettoyé. Voir la section Entretien et nettoyage. • Laissez une boîte de bicarbonate de soude ouverte dans l'appareil. Remplacez-la tous les 3 mois.
LA PORTE NE SE FERME PAS CORRECTEMENT	<ul style="list-style-type: none"> • Le joint de porte est collé ou replié. Appliquez de la gelée de pétrole ou de la paraffine sur le joint. • La porte heurte un composant interne à l'intérieur de l'appareil. Arrangez les articles placés dans l'appareil pour empêcher toute interférence avec la porte.
DE L'HUMIDITÉ SE FORME SUR LA SURFACE EXTERNE DE L'APPAREIL	<ul style="list-style-type: none"> • Cela n'est pas anormal lors des périodes de grande humidité. Si cela vous dérange, essuyez la surface; sinon, l'humidité s'évaporera avec le temps. • Porte laissée ouverte ou un objet maintient la porte ouverte.
DU FRIMAS OU DE L'HUMIDITÉ S'ACCUMULE À L'INTÉRIEUR DE L'APPAREIL	<ul style="list-style-type: none"> • Ouvertures de porte trop fréquentes ou trop longues. • Par temps humide, l'air transporte l'humidité dans l'appareil lorsque la porte est ouverte. L'appareil éliminera l'humidité avec le temps. Si cela vous gêne, essuyez la surface. • La commande de température est placée au réglage le plus froid. • La thermistance peut être bloquée, ce qui peut affecter la température dans l'appareil. La thermistance est située sur le côté droit, juste au-dessus de la troisième clayette.

*Des questions?
Servez-vous de
ce tableau de
résolution de
problème!*

PROBLÈME	CAUSE POSSIBLE
LA LAMPE INTÉRIEURE NE FONCTIONNE PAS	<ul style="list-style-type: none"> • Pas de courant à la prise. • L'ampoule doit être changée. Voir la section Entretien et nettoyage. • Les commandes sont désactivées. Appuyez sur la touche ON/OFF (marche/arrêt) du panneau de commande. • Le mode sabbat a peut-être été activé. Désactivez le mode sabbat.
DE L'AIR CHAUD PROVIENT DU BAS DE L'APPAREIL	<ul style="list-style-type: none"> • Ce débit d'air est normal et sert à refroidir le moteur. Dans le processus de réfrigération, il est normal que de la chaleur soit expulsée dans la zone située sous l'appareil. Certains revêtements de sol sont sensibles à la chaleur et peuvent même se décolorer à ces températures normales et sécuritaires.
L'APPAREIL NE S'ARRÊTE JAMAIS, MAIS LES TEMPÉRATURES SONT CORRECTES	<ul style="list-style-type: none"> • Le dégivrage adaptatif fait fonctionner le compresseur pendant les ouvertures de porte. Cela est normal. L'appareil s'éteindra une fois que la porte sera restée fermée pendant deux heures. • Fonctionnement normal à des températures extrêmes.
LA TEMPÉRATURE NE SE RÈGLE PAS	<ul style="list-style-type: none"> • La commande de température peut être en mode verrouillage. Pour déverrouiller la commande de la température, appuyez simultanément sur les touches + et – pendant 5 secondes. • La thermistance peut être bloquée, ce qui peut affecter la température dans l'appareil. La thermistance est située sur le côté droit, juste au-dessus de la troisième clayette.

GARANTIE DE VOTRE CENTRE DE BOISSONS MONOGRAM

Agrafez le bon de caisse ou le chèque annulé ici. La preuve de la date d'achat originale est requise pour toute réparation couverte par la garantie.

CE QUI EST COUVERT

*À compter de
la date d'achat
d'origine*

GARANTIE LIMITÉE DE DEUX ANS

Pendant deux ans à compter de la date d'achat d'origine, nous fournirons gratuitement les pièces et la main-d'œuvre pour la réparation ou le remplacement à votre domicile de *toute pièce de l'appareil* défectueuse en raison d'un défaut de fabrication.

GARANTIE LIMITÉE DE LA TROISIÈME À LA CINQUIÈME ANNÉE

Pour la troisième à la cinquième année à compter de la date d'achat d'origine, nous fournirons gratuitement les pièces et la main-d'œuvre pour la réparation ou le remplacement à votre domicile de *toute partie du système de réfrigération scellé* (le compresseur, le condenseur, l'évaporateur et tous les tubes de connexion) défectueuse en raison d'un défaut de fabrication.

Cette garantie est offerte à l'acheteur initial, ainsi qu'à tout propriétaire subséquent d'un produit acheté au Canada en vue d'une utilisation domestique normale au Canada. Le service à domicile couvert par la garantie sera fourni dans les régions où il est disponible et où Monogram estime raisonnable de l'offrir. Une preuve de la date d'achat d'origine est requise pour obtenir le service sous garantie.

Toutes les réparations sous garantie sont effectuées par nos Centres de réparation ou par nos réparateurs agréés Customer Care® durant les heures normales de travail.

Si votre électroménager a besoin d'être réparé durant ou après la période de garantie, appelez le service préférentiel Monogram au 888-880-3030. Veuillez avoir les numéros de série et de modèle de votre appareil à portée de main lorsque vous appelez pour obtenir un service.

CE QUI N'EST PAS COUVERT

- Toute visite à votre domicile pour vous expliquer le fonctionnement de l'appareil.
- Le remplacement des fusibles ou le réenclenchement des disjoncteurs du panneau de distribution de votre résidence.
- Tout dommage au produit attribuable à un accident, à un incendie, à une inondation ou à une catastrophe naturelle.
- Toute défectuosité du produit lorsqu'il a été utilisé à toute autre fin que celle pour laquelle il a été conçu, ou utilisé à des fins commerciales.
- Tout dommage causé après la livraison.
- L'installation, la livraison ou l'entretien inappropriés de l'appareil.
- Pour tout problème d'installation, communiquez avec votre détaillant ou votre installateur. Vous êtes responsable de fournir des installations électriques, de plomberie et autres installations de raccordement adéquates.
- Le remplacement des ampoules, le cas échéant.
- La perte de nourriture causée par leur détérioration (aux États-Unis uniquement).
- Tout dommage accessoire ou indirect, causé par des défaillances possibles de l'appareil.
- Tout produit auquel il n'est pas possible d'accéder pour effectuer les réparations nécessaires.
- Tout dommage au revêtement, comme de la rouille sur la surface, le ternissement et les petits défauts non signalés au cours des 48 heures suivant la livraison de l'appareil.

EXCLUSION DES GARANTIES IMPLICITES – Votre seul et unique recours est de faire réparer le produit dans le cadre de cette garantie limitée. Toute garantie implicite, incluant la garantie de qualité marchande ou d'aptitude du produit à un usage particulier, est limitée à un an ou à la période la plus courte autorisée par la loi.

Dans certaines provinces, il est interdit d'exclure ou de limiter les dommages indirects ou accessoires. Il est alors possible que les limitations ou exclusions ci-dessus ne s'appliquent pas dans votre cas. La présente garantie vous confère des droits juridiques spécifiques. Vous pouvez bénéficier d'autres droits, qui varient d'une province à l'autre. Pour connaître les droits dont vous bénéficiez dans votre province, contactez le bureau des Relations avec les consommateurs de votre région ou de votre province.

Garant : MC Commercial, Burlington, ON, L7R 5B6

Avec l'achat de votre nouvel appareil Monogram, vous pouvez avoir la certitude que si jamais vous avez besoin d'informations ou d'assistance de Monogram, nous serons là pour vous. Tout ce que vous avez à faire est de nous appeler!

**Enregistrez
votre appareil**

Enregistrez votre nouvel appareil en ligne au moment qui vous convient le mieux! L'enregistrement de votre produit dans les délais prescrits permet une meilleure communication et un service rapide, selon les modalités de votre garantie, si besoin est. Vous pouvez également envoyer par courrier la carte d'enregistrement préimprimée qui se trouve dans l'emballage de votre appareil.

Aux États-Unis : **Monogram.com**

Au Canada : https://service.geappliances.ca/servicio/fr_CA/

**Demande
de service**

Le service de réparation par un expert de Monogram n'est qu'à un pas de votre porte. Vous pouvez demander une réparation en ligne à toute heure du jour, au moment qui vous convient le mieux.

Aux États-Unis : **Monogram.com** ou appelez au 800-444-1845 pendant les heures normales de bureau.

Au Canada : https://service.geappliances.ca/servicio/fr_CA/ ou appelez le 888-880-3030.

**Garanties
prolongées**

Procurez-vous une garantie prolongée Monogram et informez-vous au sujet des rabais spéciaux offerts tout au long de la durée de votre garantie.

Aux États-Unis : **Monogram.com** ou appelez au 800-444-1845 pendant les heures normales de bureau.

Au Canada : **Monogram.ca** ou appelez le 888-880-3030.

**Connectivité
à distance**

Pour de l'assistance concernant la connectivité réseau sans fil (pour les modèles avec activation à distance), visitez notre site Web à **Monogram.com** ou appelez au 800-444-1845 aux États-Unis seulement.

**Pièces et
accessoires**

Les personnes ayant les compétences requises pour réparer elles-mêmes leurs appareils peuvent recevoir directement à la maison des pièces ou accessoires (les cartes VISA, MasterCard et Discover sont acceptées). Commandez en ligne dès aujourd'hui, 24 heures sur 24.

Aux États-Unis : **Monogram.com** ou par téléphone au 800-444-1845 pendant les heures normales de bureau.

Les directives fournies dans le présent manuel comportent des procédures que n'importe quel utilisateur peut effectuer. Les autres types de réparation doivent généralement être confiés à un technicien qualifié. Faites preuve de prudence : une réparation ou un entretien mal effectué peut rendre l'utilisation de l'appareil dangereuse.

Les clients au Canada doivent consulter le centre de service MC COMMERCIAL INC. le plus proche, visiter notre site Web à **Monogram.ca** ou appeler au 888-880-3030.