



MANUEL DE L'UTILISATEUR

Hotte de type cheminée de 36 po (91,4 cm)

TABLE DES MATIÈRES

RENSEIGNEMENTS SUR LE MODÈLE	2
SERVICE À LA CLIENTÈLE	3
CONSIGNES DE SÉCURITÉ	4
COMMANDES ET CARACTÉRISTIQUES	5
Visière en verre	5
Commandes	5
ENTRETIEN ET NETTOYAGE	6
Pour votre sécurité	6
Filtres à graisse métalliques	6
Filtre à charbon (certains modèles)	6
Surfaces en acier inoxydable (certains modèles)	7
Surfaces peintes (certains modèles)	7
Visière en verre	7
Ampoules	7
DÉPANNAGE	8
GARANTIE LIMITÉE MONOGRAM	9

RENSEIGNEMENTS SUR LE MODÈLE

NUMÉROS DE MODÈLE

ZV800

INSCRIVEZ LE NUMÉRO DE MODÈLE ET LE NUMÉRO DE SÉRIE DE L'APPAREIL

Vous les trouverez sur une étiquette située sur la hotte.

Veillez écrire ces numéros :

Numéro de modèle

Numéro de série

Servez-vous de ces numéros dans toute correspondance ou durant tout appel concernant votre appareil.

SERVICE À LA CLIENTÈLE

SITE WEB DE MONOGRAM

Vous avez des questions ou besoin d'assistance concernant votre appareil? Consultez le site Web de Monogram, accessible 24 heures sur 24, tous les jours de l'année! Vous pouvez également acheter d'autres excellents produits de Monogram et bénéficier de tous nos services de soutien en ligne conçus pour votre commodité. Aux États-Unis : monogram.com; au Canada : monogram.ca.

ENREGISTREZ VOTRE APPAREIL

Enregistrez votre nouvel appareil en ligne au moment qui vous convient le mieux! L'enregistrement de votre produit dans les délais prescrits permet une meilleure communication et un service rapide, selon les modalités de votre garantie, si besoin est. Vous pouvez également envoyer par courrier la carte d'enregistrement préimprimée qui se trouve dans l'emballage de votre appareil.

Aux États-Unis : monogram.com/register; au Canada : https://service.geappliances.ca/servicio/fr_CA/.

DEMANDE DE SERVICE

Le service de réparation par un expert de Monogram n'est qu'à un pas de votre porte.

Pour demander un service aux États-Unis, visitez notre site Web à monogram.com/contact. Au Canada, visitez notre site Web à https://service.geappliances.ca/servicio/fr_CA/.

CONNECTIVITÉ À DISTANCE

Pour de l'assistance concernant la connectivité réseau sans fil (pour les modèles avec activation à distance), visitez notre site Web à monogram.com/connect.

PIÈCES ET ACCESSOIRES

Les personnes ayant les compétences requises pour réparer elles-mêmes leurs appareils peuvent recevoir directement à la maison des pièces ou accessoires (les cartes VISA, MasterCard et Discover sont acceptées).

Commandez en ligne dès aujourd'hui, 24 heures sur 24.

Aux États-Unis : monogram.com/use-and-care/parts

Les directives fournies dans le présent manuel comportent des procédures que n'importe quel utilisateur peut effectuer. Les autres types de réparation doivent généralement être confiés à un technicien qualifié. Faites preuve de prudence : une réparation ou un entretien mal effectué peut rendre l'utilisation de l'appareil dangereuse.

Les clients au Canada doivent consulter le centre de réparation Mabe le plus proche ou visiter notre site Web à monogram.ca.

POUR NOUS JOINDRE

Si vous n'êtes pas satisfait du service après-vente de Monogram, communiquez avec nous sur notre site Web en fournissant tous les détails et votre numéro de téléphone, ou écrivez à :

Aux États-Unis : General Manager, Customer Relations | Monogram Appliances, Appliance Park | Louisville, KY 40225

monogram.com/contact

Au Canada : monogram.ca/contact

CONSIGNES DE SÉCURITÉ IMPORTANTES

LISEZ TOUTES LES INSTRUCTIONS AVANT D'UTILISER L'APPAREIL

⚠ AVERTISSEMENT

Lisez toutes les consignes de sécurité avant d'utiliser le produit. Le non-respect de ces instructions peut entraîner un incendie, une décharge électrique, des blessures graves ou fatales.

⚠ AVERTISSEMENT

CONSIGNES DE SÉCURITÉ GÉNÉRALES

⚠ AVERTISSEMENT

POUR DIMINUER LES RISQUES D'INCENDIE, DE DÉCHARGE ÉLECTRIQUE OU DE BLESSURES, SUIVEZ LES CONSIGNES SUIVANTES :

- A. Cet appareil doit uniquement être utilisé aux fins prévues par son fabricant. Si vous avez des questions, contactez le fabricant.
- B. Avant de réparer ou de nettoyer l'appareil, coupez l'alimentation au tableau de distribution et bloquez le disjoncteur pour éviter que le courant ne soit accidentellement rétabli. S'il n'est pas possible de bloquer le disjoncteur, posez un avertissement bien visible, comme une étiquette, sur le tableau de distribution.
- C. N'utilisez pas cet appareil avec un dispositif de contrôle de la vitesse à semi-conducteurs.
- D. Cet appareil doit être mis à la terre.

⚠ ATTENTION

POUR ÉVACUATION DE TYPE GÉNÉRAL SEULEMENT. N'UTILISEZ PAS CET APPAREIL POUR ÉVACUER DES SUBSTANCES OU DES VAPEURS NOCIVES OU EXPLOSIVES.

⚠ AVERTISSEMENT

POUR RÉDUIRE LES RISQUES DE BLESSURES S'IL SURVIENT UN FEU DE GRAISSE SUR LA CUISINIÈRE, SUIVEZ LES CONSIGNES SUIVANTES* :

- A. **ÉTOUFFEZ LES FLAMMES** en recouvrant l'ustensile d'un couvercle, d'une plaque à biscuits ou d'un plateau en métal, puis éteignez le brûleur ou l'élément. **PRENEZ GARDE DE NE PAS VOUS BRÛLER.** Si les flammes ne s'éteignent pas immédiatement, **ÉVACUEZ LES LIEUX ET APPELEZ LES POMPIERS.**
- B. **N'ESSAYEZ JAMAIS DE SAISIR UN USTENSILE EN FEU;** vous pourriez vous brûler.
- C. **N'UTILISEZ PAS D'EAU,** ni de torchons ou serviettes humides; une violente explosion de vapeur en résulterait.
- D. Utilisez un extincteur **SEULEMENT** si :
 1. Vous avez en votre possession un extincteur de classe ABC et vous savez vous en servir.
 2. Le feu n'est pas important et est circonscrit à l'endroit où il s'est déclaré.
 3. Vous avez appelé les pompiers.
 4. Vous pouvez combattre le feu en faisant dos à une sortie.

* Selon la documentation « [Kitchen Fire safety Tips](#) » (Conseils de sécurité-incendie pour la cuisine) publiée par la NFPA.

⚠ AVERTISSEMENT

POUR RÉDUIRE LES RISQUES DE FEU DE GRAISSE SUR LA CUISINIÈRE :

- A. Ne laissez jamais sans surveillance les éléments de surface à des réglages moyens ou élevés. Les débordements peuvent produire de la fumée et des projections de graisse qui pourraient s'enflammer. Faites chauffer l'huile doucement à un réglage bas ou moyen.
- B. Mettez toujours la hotte en **MARCHE** lorsque vous cuisinez à feu fort ou que vous faites flamber des aliments (p. ex., des crêpes Suzette, des cerises jubilé ou du bœuf flambé au poivre).
- C. Nettoyez régulièrement les ventilateurs. Ne laissez pas la graisse s'accumuler sur le ventilateur ou sur le filtre.
- D. Utilisez des ustensiles de dimensions appropriées. Utilisez toujours des casseroles dont la taille correspond à celle de l'élément de cuisson.

⚠ AVERTISSEMENT

POUR DIMINUER LES RISQUES D'INCENDIE, DE DÉCHARGE ÉLECTRIQUE OU DE BLESSURES, SUIVEZ LES CONSIGNES SUIVANTES :

- A. L'installation et le câblage électrique doivent être effectués par une personne qualifiée conformément à tous les codes et à toutes les normes en vigueur, en particulier ceux et celles concernant la résistance au feu de la construction.
- B. Une quantité d'air suffisante est nécessaire à une combustion et à une évacuation appropriées des gaz par le conduit d'évacuation (cheminée) de l'équipement à combustible pour éviter tout refoulement. Suivez les instructions et normes de sécurité du fabricant de l'appareil chauffant, comme celles publiées par la National Fire Protection Association (NFPA), l'American Society for Heating, Refrigeration and Air Conditioning Engineers (ASHRAE) et les autorités locales. Le cas échéant, installez un système d'air d'appoint (de remplacement) conformément aux exigences du code du bâtiment local. Visitez **Monogram.com** pour connaître les solutions d'air d'appoint offertes.
- C. Lorsque vous effectuez des découpes ou que vous percez dans un mur ou un plafond, n'endommagez pas le câblage électrique ou les installations des services publics.
- D. L'air des ventilateurs pourvus de conduits de ventilation doit toujours être évacué vers l'extérieur.

⚠ AVERTISSEMENT

POUR RÉDUIRE LES RISQUES D'INCENDIE, N'UTILISEZ QUE DU MÉTAL.

- N'essayez pas de réparer ou de remplacer une pièce de la hotte, sauf si cela est spécifiquement recommandé dans ce manuel. Toutes les autres réparations doivent être confiées à un technicien qualifié.

LISEZ ET CONSERVEZ CES INSTRUCTIONS

COMMANDES ET CARACTÉRISTIQUES

VISIÈRE EN VERRE

Prenez la visière et tirez-la vers l'extérieur pour enlever plus efficacement la vapeur lorsque vous cuisinez. Repoussez-la lorsque vous ne l'utilisez pas.

REMARQUE : Le ventilateur fonctionnera, que la visière soit rentrée ou sortie.

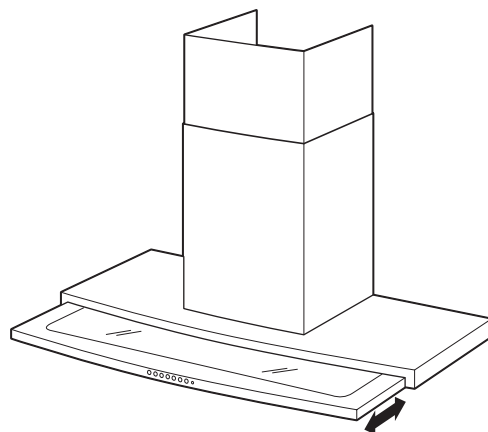

COMMANDES

REMARQUE : Sous la hotte, évitez d'utiliser des produits alimentaires qui produisent des flammes.

- 1 MARCHE/ARRÊT de la lampe. Le dernier niveau lumineux utilisé est mémorisé. (Six niveaux d'éclairage)
- 2 Réduction de l'intensité lumineuse.
- 3 Augmentation de l'intensité lumineuse.
- 4 MARCHE/ARRÊT du ventilateur. La dernière vitesse de ventilateur utilisée est mémorisée. (Ventilateur à quatre vitesses)
- 5 Réduction de la vitesse.
- 6 Augmentation de la vitesse.
- 7 BOOST – La vitesse de ventilateur la plus rapide.

REMARQUE : Il est possible de sélectionner la vitesse de ventilateur BOOST uniquement avec cette commande. Il n'est pas possible d'augmenter jusqu'à BOOST en utilisant la touche d'augmentation de la vitesse du ventilateur.

- 8 Voyant de ventilateur. Le voyant s'allume lorsque le ventilateur est en marche.

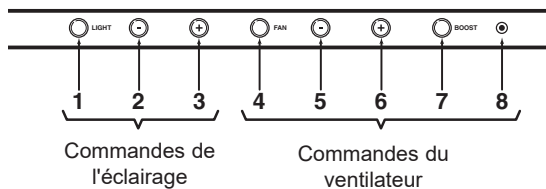

ENTRETIEN ET NETTOYAGE

POUR VOTRE SÉCURITÉ

Avant de réparer ou de nettoyer l'appareil, coupez l'alimentation au tableau de distribution et bloquez le disjoncteur pour éviter que le courant ne soit accidentellement rétabli.

S'il n'est pas possible de bloquer le disjoncteur, posez un avertissement bien visible, comme une étiquette, sur le tableau de distribution.

FILTRES À GRAISSE MÉTALLIQUES

Les filtres métalliques retiennent la graisse émise par les aliments durant l'utilisation de la surface de cuisson. Ces filtres aident à empêcher également les flammes (provenant des aliments, de la graisse) d'endommager l'intérieur de la hotte.

Pour cette raison, il faut **TOUJOURS** que les filtres soient en place lors de l'utilisation de la hotte. Les filtres à graisse doivent être nettoyés tous les 6 mois ou lorsque cela s'avère nécessaire.

Pour nettoyer les filtres à graisse, faites-les tremper, puis agitez-les dans un mélange d'eau chaude et de détergent. N'utilisez pas un produit contenant de l'ammoniaque, car il noircirait le métal. N'utilisez pas de produits de nettoyage pour four ou d'abrasifs. Vous pouvez effectuer un brossage léger pour éliminer les saletés incrustées. Rincez, secouez et laissez sécher les filtres avant de les réinstaller.

Il est également possible de laver les filtres à graisse métalliques au lave-vaisselle.

Pour retirer un filtre :

Tirez la visière. Prenez le verrou de filtre et faites-le pivoter en position ouverte pour le déverrouiller. Tirez le filtre vers le bas et enlevez-le. Retirez les deux filtres.

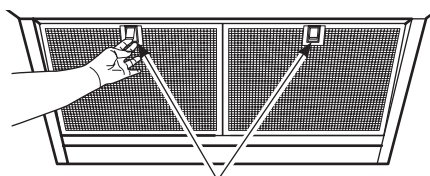

Verrous des filtres

Pour remplacer un filtre :

1. Insérez les deux pattes situées sur le rebord du filtre inférieur dans les fentes situées à l'arrière de la hotte.
2. Poussez l'avant du filtre vers le haut, ouvrez le verrou du filtre et enclenchez-le en place dans la hotte.

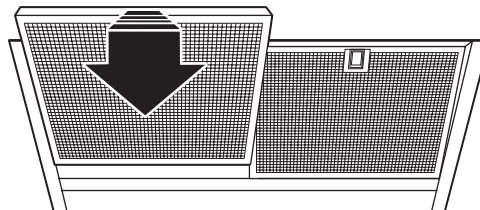

FILTRE À CHARBON (CERTAINS MODÈLES)

Si l'appareil n'est pas ventilé vers l'extérieur, l'air est recyclé à travers un filtre à charbon jetable qui retient la fumée et les odeurs.

Le filtre à charbon doit être remplacé lorsqu'il est visiblement sale ou qu'il a changé de couleur (généralement après 6 à 12 mois, selon la fréquence d'utilisation de la hotte).

REMARQUE : NE RINCEZ PAS les filtres à charbon et NE LES NETTOYEZ PAS au lave-vaisselle.

Le filtre à charbon ne peut pas être nettoyé. Il doit être remplacé.

Commandez le filtre à charbon numéro WB02X11343.

Il est possible de commander ce filtre auprès de votre fournisseur Monogram.

Pour retirer un filtre :

1. Tirez la visière.
2. Retirez les deux filtres métalliques – consultez la section « Filtres à graisse métalliques » ci-dessus.
3. Prenez l'avant du filtre à charbon et tirez-le vers le bas et l'extérieur.

Pour remplacer un filtre :

Insérez l'arrière du rebord du filtre à charbon dans l'ouverture à l'arrière (centre), poussez l'avant du filtre vers le haut et enclenchez-le en place dans la hotte. Remettez en place les deux filtres métalliques.

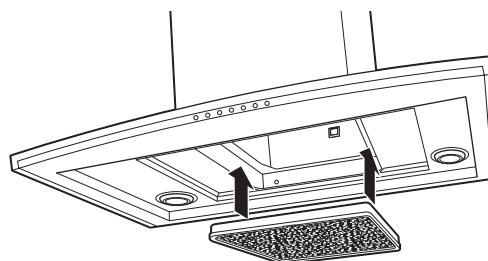

ENTRETIEN ET NETTOYAGE

SURFACES EN ACIER INOXYDABLE (CERTAINS MODÈLES)

N'utilisez pas de tampon en laine d'acier; il rayerait la surface.

Pour nettoyer la surface en acier inoxydable, utilisez de l'eau chaude savonneuse, un nettoyant pour acier inoxydable comme Kleen King^{MD} ou un nettoyant liquide ou à pulvériser tout usage. Frottez toujours dans le sens du grain. Rincez soigneusement à l'eau claire avec une éponge ou un chiffon. Séchez à l'aide d'un chiffon doux et propre.

Après le nettoyage, utilisez un produit à polir comme Stainless Steel Magic[®], Revere Copper and Stainless Steel Cleaner[®] ou Wenol All Purpose Metal Polish[®]. Suivez les instructions du nettoyant pour surface en acier inoxydable.

SURFACES PEINTES (CERTAINS MODÈLES)

Nettoyez toute surface peinte avec un mélange d'eau et de savon ou de vinaigre.

N'utilisez pas de nettoyant commercial pour four, de poudre nettoyante, de laine d'acier ou d'abrasif fort sur les surfaces peintes.

VISIÈRE EN VERRE

Tirez la visière en verre à l'extérieur et lavez-la avec un chiffon savonneux humide.

Séchez-la avec un chiffon propre et repoussez-la en place.

AMPOULES

REMARQUE : Le couvre-ampoule ne doit être enlevé que lorsqu'il est froid. Le port de gants en latex permet de saisir plus facilement le couvre-ampoule.

ATTENTION Avant de remplacer l'ampoule, coupez l'alimentation de la hotte au niveau du tableau de distribution (disjoncteurs ou fusibles).

Assurez-vous de laisser le couvre-ampoule et l'ampoule refroidir complètement.

Pour votre sécurité, ne touchez pas l'ampoule chaude à main nue ou avec un chiffon humide.

Pour retirer une ampoule :

- 1 Insérez votre ongle dans la fente du couvercle de verre et tirez vers le bas. Retirez le couvercle.

REMARQUE : N'enlevez pas l'anneau de retenue extérieur.

- 2 À l'aide de gants ou d'un chiffon sec, retirez l'ampoule en tirant dessus.

Pour replacer une ampoule :

- 1 Utilisez une ampoule halogène neuve de 12 V, 20 W pour culot G-4.
- 2 À l'aide de gants ou d'un chiffon sec, retirez la nouvelle ampoule de son emballage.

REMARQUE : Ne touchez pas la nouvelle ampoule halogène à main nue. Le fait de toucher l'ampoule diminue sa durée de vie.

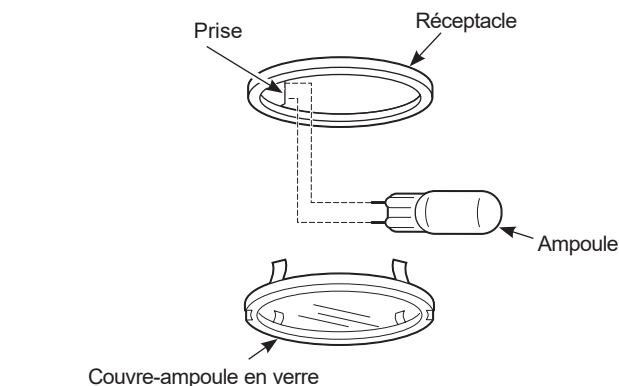

Utilisez UNIQUEMENT une ampoule halogène neuve de 12 volts, 20 watts pour culot G-4.

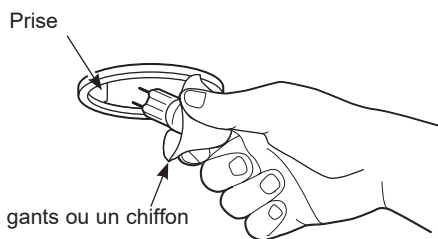

- 3 Poussez l'ampoule à fond dans la prise.

Pour un meilleur éclairage, nettoyez le couvre-ampoule fréquemment à l'aide d'un chiffon humide. Cela doit être fait lorsque la hotte est complètement froide.

- 4 Enclenchez le couvercle en verre dans l'anneau de retenue.
- 5 Rétablissez l'alimentation électrique de la hotte.

DÉPANNAGE

Économisez du temps et de l'argent! Reportez-vous au tableau suivant pour éviter tout appel de service qui ne serait pas nécessaire.

Problème	Cause possible	Solutions
Le ventilateur ne fonctionne pas lors que l'interrupteur est mis en marche	Un fusible peut être grillé ou un disjoncteur s'est déclenché.	Remplacez le fusible ou réinitialisez le disjoncteur.
Le ventilateur ne fait pas circuler l'air	Pale de ventilateur frappant l'enveloppe de la hotte.	Si le filtre est excessivement souillé, il doit être vérifié et nettoyé avant d'utiliser la hotte de nouveau.
	Une quantité d'air d'appoint (de remplacement) suffisante est nécessaire pour que les appareils d'évacuation fonctionnent selon la capacité pour laquelle ils ont été conçus.	Consultez les codes du bâtiment locaux, ceux-ci pourraient exiger ou fortement recommander l'usage d'air d'appoint. Visitez Monogram.com pour connaître les solutions d'air d'appoint offertes.
Le ventilateur fonctionne, mais déplace l'air plus lentement qu'à l'habitude		Vérifiez que le filtre est propre. Si le fait de remplacer le filtre ne règle pas le problème, appelez le service de dépannage.
Le ventilateur démarre et s'arrête sans cesse	Il est probable que le moteur surchauffe et qu'il s'arrête par lui-même. Cela peut endommager le moteur.	Vérifiez que le filtre est propre. Si le ventilateur continue à se mettre en marche et s'arrêter, appelez le service de dépannage.
Le voyant du ventilateur est allumé ou clignote	Ceci est normal et indique que le ventilateur fonctionne comme il se doit.	

GARANTIE LIMITÉE MONOGRAM

Monogram.com

Toutes les réparations sous garantie sont effectuées par nos Centres de réparation ou par nos réparateurs agréés Customer Care®. Pour faire la demande d'une réparation en ligne, visitez monogram.com/contact. Au Canada, visitez monogram.ca.

La réparation de votre hotte peut nécessiter l'utilisation d'un accès embarqué aux données pour déterminer le diagnostic. Cela permet à un technicien de service d'usine de Monogram de diagnostiquer rapidement tout problème avec votre appareil et aide Monogram à améliorer ses produits en lui fournissant des informations sur votre appareil. Si vous ne voulez pas que les données de votre appareil soient transmises à Monogram, veuillez aviser le technicien de ne pas transmettre de données à Monogram au moment de la réparation.

Pendant une période de	Monogram Appliances remplacera
Garantie limitée de deux ans	Pendant deux ans à compter de la date d'achat d'origine, nous fournirons gratuitement les pièces et la main-d'œuvre pour la réparation ou le remplacement à votre domicile de toute pièce de la hotte défectueuse en raison d'un défaut de fabrication.

Ce que Monogram ne couvre pas :

- Toute visite à votre domicile pour vous expliquer le fonctionnement de l'appareil.
- Le remplacement des fusibles ou le réenclenchement des disjoncteurs de votre domicile.
- Tout dommage accessoire ou indirect, causé par des défaillances possibles de l'appareil.
- Le remplacement des filtres.
- Tout dommage au produit attribuable à un accident, à un incendie, à une inondation ou à une catastrophe naturelle.
- Toute défectuosité du produit lorsqu'il a été utilisé à toute autre fin que celle pour laquelle il a été conçu, ou utilisé à des fins commerciales.
- L'installation, la livraison ou l'entretien inappropriés de l'appareil. Pour tout problème d'installation, communiquez avec votre détaillant ou votre installateur. Vous êtes responsable de fournir les installations électriques, de gaz, d'échappement et autres adéquates, comme décrit dans les instructions d'installation fournies avec le produit.
- Tout dommage causé après la livraison.
- Tout produit auquel il n'est pas possible d'accéder pour effectuer les réparations nécessaires.
- L'installation ou le service pour un système d'air d'appoint (de remplacement).

EXCLUSIONS DES GARANTIES IMPLICITES

Votre seul et unique recours est de faire réparer le produit dans le cadre de cette garantie limitée. Toute garantie implicite, incluant la garantie de qualité marchande ou d'aptitude du produit à un usage particulier, est limitée à un an ou à la période la plus courte autorisée par la loi.

Cette garantie est offerte à l'acheteur initial, ainsi qu'à tout propriétaire subséquent d'un produit acheté en vue d'une utilisation domestique normale dans les 48 États continentaux, à Hawaï, à Washington D.C. ou au Canada. Si le produit est situé dans une zone où aucun réparateur agréé par Monogram n'est disponible, vous devrez peut-être assumer les frais de déplacement de celui-ci ou apporter le produit à un atelier de réparation agréé par Monogram. En Alaska, la garantie est la même, sauf qu'elle est LIMITÉE, car vous devez payer pour expédier le produit à l'atelier de service ou pour les coûts de déplacement du technicien jusqu'à votre domicile.

Dans certains États ou certaines provinces, il est interdit d'exclure ou de limiter les dommages indirects ou accessoires. Il est alors possible que les limitations ou exclusions ci-dessus ne s'appliquent pas dans votre cas. La présente garantie limitée vous confère des droits juridiques spécifiques. Vous pouvez bénéficier d'autres droits, qui varient d'un État ou d'une province à l'autre. Pour connaître les droits dont vous bénéficiez dans votre État ou votre province, communiquez avec le bureau de la protection du consommateur de votre région, de votre État ou de votre province, ou le procureur général.

Garant : Électroménagers GE, une entreprise de Haier, Louisville KY, 40225, É.-U.

Garant au Canada : MC Commercial, Burlington, ON, L7R 5B6

Agrafez votre facture ici. Une preuve de la date d'achat d'origine est requise pour obtenir des services sous garantie.

NOTES

NOTES

