



MANUEL DE L'UTILISATEUR

Hotte en acier inoxydable

TABLE DES MATIÈRES

RENSEIGNEMENTS SUR LE MODÈLE	2
SERVICE À LA CLIENTÈLE	3
CONSIGNES DE SÉCURITÉ	4
COMMANDES ET CARACTÉRISTIQUES	5
Commandes	5
Supports à ustensiles	5
ENTRETIEN ET NETTOYAGE	6
Pour votre sécurité	6
Filtre à graisse métallique	6
Surfaces de la hotte	6
Ampoules	7
DÉPANNAGE	8
GARANTIE LIMITÉE MONOGRAM	9

RENSEIGNEMENTS SUR LE MODÈLE

NUMÉROS DE MODÈLE

ZV950

ZV1050

INSCRIVEZ LE NUMÉRO DE MODÈLE ET LE NUMÉRO DE SÉRIE DE L'APPAREIL

Vous les trouverez sur une étiquette située derrière les filtres.

Veillez écrire ces numéros :

Numéro de modèle

Numéro de série

Servez-vous de ces numéros dans toute correspondance ou durant tout appel concernant votre appareil.

SERVICE À LA CLIENTÈLE

SITE WEB DE MONOGRAM

Vous avez des questions ou besoin d'assistance concernant votre appareil? Consultez le site Web de Monogram, accessible 24 heures sur 24, tous les jours de l'année! Vous pouvez également acheter d'autres excellents produits de Monogram et bénéficier de tous nos services de soutien en ligne conçus pour votre commodité. Aux États-Unis : monogram.com; au Canada : monogram.ca.

ENREGISTREZ VOTRE APPAREIL

Enregistrez votre nouvel appareil en ligne au moment qui vous convient le mieux! L'enregistrement de votre produit dans les délais prescrits permet une meilleure communication et un service rapide, selon les modalités de votre garantie, si besoin est. Vous pouvez également envoyer par courrier la carte d'enregistrement préimprimée qui se trouve dans l'emballage de votre appareil. Aux États-Unis : monogram.com/register; au Canada : https://service.geappliances.ca/servicio/fr_CA/.

DEMANDE DE SERVICE

Le service de réparation par un expert de Monogram n'est qu'à un pas de votre porte. Pour demander un service aux États-Unis, visitez notre site Web à monogram.com/contact. Au Canada, visitez notre site Web à https://service.geappliances.ca/servicio/fr_CA/.

CONNECTIVITÉ À DISTANCE

Pour de l'assistance concernant la connectivité réseau sans fil (pour les modèles avec activation à distance), visitez notre site Web à monogram.com/connect.

PIÈCES ET ACCESSOIRES

Les personnes ayant les compétences requises pour réparer elles-mêmes leurs appareils peuvent recevoir directement à la maison des pièces ou accessoires (les cartes VISA, MasterCard et Discover sont acceptées).

Commandez en ligne dès aujourd'hui, 24 heures sur 24.

Aux États-Unis : monogram.com/use-and-care/parts

Les directives fournies dans le présent manuel comportent des procédures que n'importe quel utilisateur peut effectuer. Les autres types de réparation doivent généralement être confiés à un technicien qualifié. Faites preuve de prudence : une réparation ou un entretien mal effectué peut rendre l'utilisation de l'appareil dangereuse.

Les clients au Canada doivent consulter le centre de réparation Mabe le plus proche ou visiter notre site Web à monogram.ca.

POUR NOUS JOINDRE

Si vous n'êtes pas satisfait du service après-vente de Monogram, communiquez avec nous sur notre site Web en fournissant tous les détails et votre numéro de téléphone, ou écrivez à :

Aux États-Unis : General Manager, Customer Relations | Monogram Appliances, Appliance Park | Louisville, KY 40225
monogram.com/contact

Au Canada : monogram.ca/contact

CONSIGNES DE SÉCURITÉ IMPORTANTES

LISEZ TOUTES LES INSTRUCTIONS AVANT D'UTILISER L'APPAREIL

⚠ AVERTISSEMENT

Lisez toutes les consignes de sécurité avant d'utiliser le produit. Le non-respect de ces instructions peut entraîner un incendie, une décharge électrique, des blessures graves ou fatales.

⚠ AVERTISSEMENT

CONSIGNES DE SÉCURITÉ GÉNÉRALES

⚠ AVERTISSEMENT

POUR DIMINUER LES RISQUES D'INCENDIE, DE DÉCHARGE ÉLECTRIQUE OU DE BLESSURES, SUIVEZ LES CONSIGNES SUIVANTES :

- A. Cet appareil doit uniquement être utilisé aux fins prévues par son fabricant. Si vous avez des questions, contactez le fabricant.
- B. Avant de réparer ou de nettoyer l'appareil, coupez l'alimentation au tableau de distribution et bloquez le disjoncteur pour éviter que le courant ne soit accidentellement rétabli. S'il n'est pas possible de bloquer le disjoncteur, posez un avertissement bien visible, comme une étiquette, sur le tableau de distribution.
- C. N'utilisez pas cet appareil avec un dispositif de contrôle de la vitesse à semi-conducteurs.
- D. Cet appareil doit être mis à la terre.

⚠ ATTENTION

POUR ÉVACUATION DE TYPE GÉNÉRAL SEULEMENT. N'UTILISEZ PAS CET APPAREIL POUR ÉVACUER DES SUBSTANCES OU DES VAPEURS NOCIVES OU EXPLOSIVES.

⚠ AVERTISSEMENT

POUR RÉDUIRE LES RISQUES DE BLESSURES S'IL SURVIENT UN FEU DE GRAISSE SUR LA CUISINIÈRE, SUIVEZ LES CONSIGNES SUIVANTES* :

- A. **ÉTOUFFEZ LES FLAMMES** en recouvrant l'ustensile d'un couvercle, d'une plaque à biscuits ou d'un plateau en métal, puis éteignez le brûleur ou l'élément. **PRENEZ GARDE DE NE PAS VOUS BRÛLER.** Si les flammes ne s'éteignent pas immédiatement, **ÉVACUEZ LES LIEUX ET APPELEZ LES POMPIERS.**
- B. **N'ESSAYEZ JAMAIS DE SAISIR UN USTENSILE EN FEU;** vous pourriez vous brûler.
- C. **N'UTILISEZ PAS D'EAU,** ni de torchons ou serviettes humides; une violente explosion de vapeur en résulterait.
- D. Utilisez un extincteur **SEULEMENT** si :
 1. Vous avez en votre possession un extincteur de classe ABC et vous savez vous en servir.
 2. Le feu n'est pas important et est circonscrit à l'endroit où il s'est déclaré.
 3. Vous avez appelé les pompiers.
 4. Vous pouvez combattre le feu en faisant dos à une sortie.

* Selon la documentation « [Kitchen Fire safety Tips](#) » (Conseils de sécurité-incendie pour la cuisine) publiée par la NFPA.

⚠ AVERTISSEMENT

POUR RÉDUIRE LES RISQUES DE FEU DE GRAISSE SUR LA CUISINIÈRE :

- A. Ne laissez jamais sans surveillance les éléments de surface à des réglages moyens ou élevés. Les débordements peuvent produire de la fumée et des projections de graisse qui pourraient s'enflammer. Faites chauffer l'huile doucement à un réglage bas ou moyen.
- B. Mettez toujours la hotte en **MARCHE** lorsque vous cuisinez à feu fort ou que vous faites flamber des aliments (p. ex., des crêpes Suzette, des cerises jubilé ou du bœuf flambé au poivre).
- C. Nettoyez régulièrement les ventilateurs. Ne laissez pas la graisse s'accumuler sur le ventilateur ou sur le filtre.
- D. Utilisez des ustensiles de dimensions appropriées. Utilisez toujours des casseroles dont la taille correspond à celle de l'élément de cuisson.

⚠ AVERTISSEMENT

POUR DIMINUER LES RISQUES D'INCENDIE, DE DÉCHARGE ÉLECTRIQUE OU DE BLESSURES, SUIVEZ LES CONSIGNES SUIVANTES :

- A. L'installation et le câblage électrique doivent être effectués par une personne qualifiée conformément à tous les codes et à toutes les normes en vigueur, en particulier ceux et celles concernant la résistance au feu de la construction.
- B. Une quantité d'air suffisante est nécessaire à une combustion et à une évacuation appropriées des gaz par le conduit d'évacuation (cheminée) de l'équipement à combustible pour éviter tout refoulement. Suivez les instructions et normes de sécurité du fabricant de l'appareil chauffant, comme celles publiées par la National Fire Protection Association (NFPA), l'American Society for Heating, Refrigeration and Air Conditioning Engineers (ASHRAE) et les autorités locales. Le cas échéant, installez un système d'air d'appoint (de remplacement) conformément aux exigences du code du bâtiment local. Visitez **Monogram.com** pour connaître les solutions d'air d'appoint offertes.
- C. Lorsque vous effectuez des découpes ou que vous percez dans un mur ou un plafond, n'endommagez pas le câblage électrique ou les installations des services publics.
- D. L'air des ventilateurs pourvus de conduits de ventilation doit toujours être évacué vers l'extérieur.

⚠ AVERTISSEMENT

POUR RÉDUIRE LES RISQUES D'INCENDIE, N'UTILISEZ QUE DU MÉTAL.

- N'essayez pas de réparer ou de remplacer une pièce de la hotte, sauf si cela est spécifiquement recommandé dans ce manuel. Toutes les autres réparations doivent être confiées à un technicien qualifié.

LISEZ ET CONSERVEZ CES INSTRUCTIONS

COMMANDES ET CARACTÉRISTIQUES

COMMANDES

REMARQUE : Sous la hotte, évitez d'utiliser des produits alimentaires qui produisent des flammes.

1. **ON/OFF** : Marche/arrêt du ventilateur. La dernière vitesse de ventilateur utilisée est mémorisée. (Ventilateur à quatre vitesses)
2. Diminution de la vitesse.
3. Augmentation de la vitesse.
4. Vitesse la plus élevée en « fonctionnement instantané » **BOOST**.

REMARQUE : Il est possible de sélectionner la vitesse de ventilateur **BOOST** uniquement avec cette touche. Il n'est pas possible d'accéder à **BOOST** en utilisant la touche d'augmentation de la vitesse du ventilateur .

5. Arrêt différé du ventilateur. Choisissez 5, 10 ou 20 minutes en appuyant sur cette touche.
6. **ON/OFF** : Marche/arrêt de la lampe. Le dernier niveau lumineux utilisé est mémorisé. (Six niveaux d'éclairage)
7. Réduction de l'intensité lumineuse.
8. Augmentation de l'intensité lumineuse.
9. Voyant de nettoyage de filtre
S'allume après 30 heures de marche pour vous rappeler de nettoyer les filtres à graisse métalliques. Le voyant rouge s'allume jusqu'à ce que les filtres soient retirés, nettoyés (au besoin) et remis en place. Si le voyant s'allume une fois que les filtres ont été remplacés, ajustez les filtres pour vous assurer qu'ils sont correctement calés dans les canaux de filtre. Ensuite, la minuterie se réinitialisera automatiquement.
10. Voyant de ventilateur.
11. Indique le temps pendant lequel le ventilateur est programmé pour fonctionner avant de s'éteindre automatiquement (5, 10 ou 20 minutes).

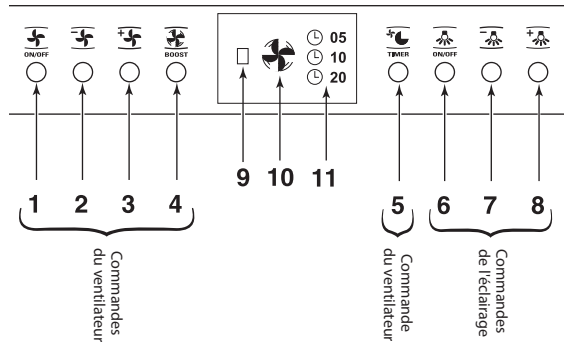

SUPPORTS À USTENSILES

Les tiges de support d'ustensile se trouvent de chaque côté de la hotte.

Utilisez ces tiges pour suspendre et mettre à la vue des ustensiles de cuisine, comme des fouets, des cuillères, des fourchettes ou n'importe quel article décoratif non inflammable. Il est aussi possible d'y accrocher les petites poêles et casseroles.

AVERTISSEMENT

NE SUSPENDEZ PAS d'articles inflammables de ces supports à ustensiles.

NE SUSPENDEZ PAS d'articles pesant plus de 10 lb (4,5 kg) d'un côté ou de l'autre, ou 20 lb (9 kg) au total.

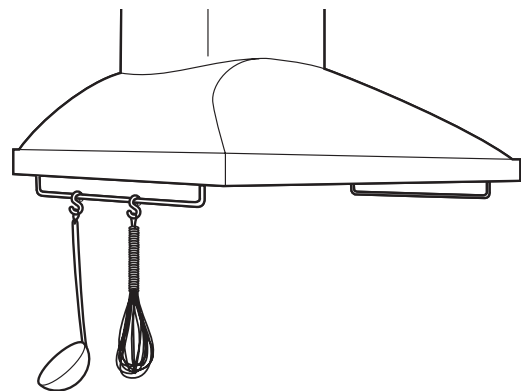

ENTRETIEN ET NETTOYAGE

POUR VOTRE SÉCURITÉ

Avant de réparer ou de nettoyer l'appareil, coupez l'alimentation au tableau de distribution et bloquez le disjoncteur pour éviter que le courant ne soit accidentellement rétabli. S'il n'est pas possible de bloquer le tableau de distribution, posez un avertissement bien visible, comme une étiquette, sur le tableau de distribution.

FILTRE À GRAISSE MÉTALLIQUE

Nettoyez le filtre à graisse après 30 heures de marche. Un voyant rouge vous avertira lorsque 30 heures se seront écoulées.

Retirez les filtres à graisse et lavez-les à la main ou au lave-vaisselle en utilisant du savon non abrasif.

Pour nettoyer, agitez les filtres dans de l'eau chaude savonneuse ou placez-les au lave-vaisselle. N'utilisez pas de nettoyant abrasif.

Remplacez les filtres et assurez-vous qu'ils sont correctement calés dans les canaux de filtre. Effectuez les ajustements nécessaires jusqu'à ce que le voyant rouge s'éteigne.

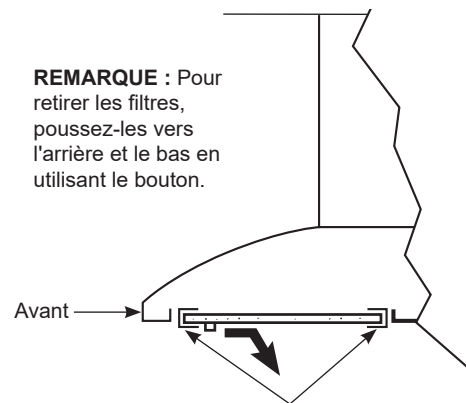

REMARQUE : Pour retirer les filtres, poussez-les vers l'arrière et le bas en utilisant le bouton.

Pour un fonctionnement adéquat, assurez-vous que les filtres sont bien calés dans les canaux.

SURFACES DE LA HOTTE

N'utilisez pas de tampon en laine d'acier, il égratignerait la surface.

Pour nettoyer la surface en acier inoxydable, utilisez de l'eau tiède savonneuse ou un produit de nettoyage ou à polir pour acier inoxydable. Essayez toujours la surface dans le sens du grain.

Suivez les instructions du nettoyant pour surface en acier inoxydable. Pour vous renseigner sur l'achat de nettoyant ou de poli pour les électroménagers en acier inoxydable ou pour trouver le marchand le plus près de chez vous, veuillez visiter notre site Web : monogram.com

ENTRETIEN ET NETTOYAGE

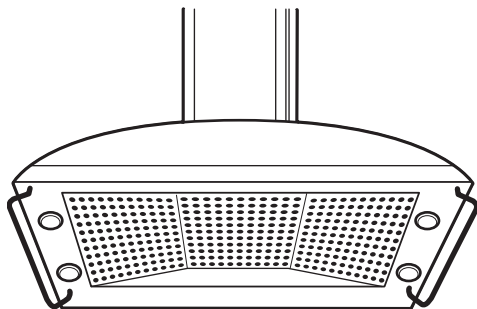

Sur certains modèles, les lampes se trouvent sur les côtés et sur la face intérieure de la hotte.

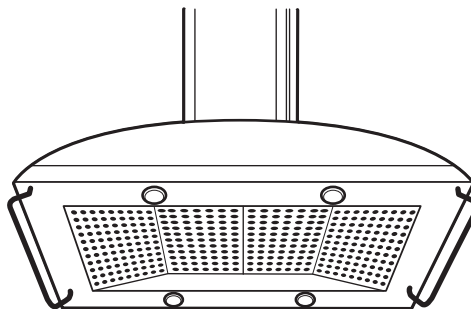

Sur certains modèles, les lampes se trouvent sur la face intérieure et à l'arrière de la hotte.

AMPOULES

REMARQUE : Le couvre-ampoule ne doit être enlevé que lorsqu'il est froid.

⚠ ATTENTION

Avant de remplacer l'ampoule, coupez l'alimentation électrique de la hotte au niveau du tableau de distribution (disjoncteurs ou fusibles) ou du sectionneur principal sur le boîtier de commande. Laissez les ampoules se refroidir avant de les manipuler.

Pour une question de sécurité, ne touchez pas une ampoule chaude à main nue ou avec un chiffon humide.

Pour remplacer les ampoules :

1. Retirez le couvercle protecteur de la lampe en insérant un petit tournevis à lame plate dans chacune des trois fentes et en appliquant un léger effet de levier pour le dégager.

REMARQUE : Ne retirez pas l'anneau de garniture extérieur (assemblage de lampe).

2. Saisissez l'ampoule et retirez-la directement.
 3. À l'aide de gants ou d'un chiffon sec, retirez la nouvelle ampoule de l'emballage. (Le port de gants en latex permet de saisir plus facilement.) L'ampoule halogène doit être de 120 volts et ne pas dépasser 25 watts, avec un culot G-9. Une défaillance prématurée des ampoules peut se produire si la puissance est trop élevée.
 4. Poussez l'ampoule à fond dans la prise.
 5. Remettez le couvercle protecteur en insérant les trois pattes de retenue dans les fentes et en appuyant.
- REMARQUE :** Pour un meilleur éclairage, nettoyez le couvre-ampoule fréquemment à l'aide d'un chiffon humide. Cela doit être fait lorsque la hotte est complètement froide.
6. Rétablissez l'alimentation électrique de la hotte.

REMARQUE : Commandez une ampoule halogène de rechange de 120 V, 25 W, avec un culot G-9, WB25X10020.

Il est possible de commander ces ampoules de votre fournisseur Monogram.

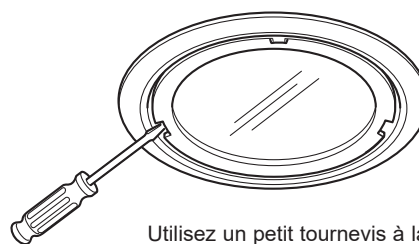

Utilisez un petit tournevis à lame plate pour retirer le couvercle protecteur de lampe.

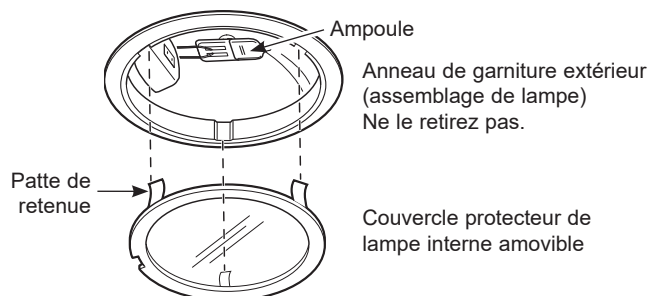

REMARQUE : Assurez-vous que les pattes sont insérées dans les fentes.

Utilisez UNIQUEMENT une ampoule halogène neuve de 120 volts, 25 watts, avec un culot G-9.

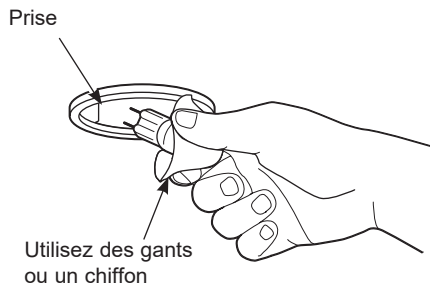

REMARQUE : Ne touchez pas la nouvelle ampoule halogène à main nue. Les huiles naturelles de la peau peuvent réduire la durée de vie des ampoules.

DÉPANNAGE

Économisez du temps et de l'argent! Reportez-vous au tableau suivant pour éviter tout appel de service qui ne serait pas nécessaire.

Problème	Cause possible	Solutions
Le ventilateur et les lampes ne fonctionnent pas	Cette hotte dispose d'un sectionneur de circuit d'alimentation principal. Il se trouve derrière les filtres à graisse, du côté droit de la hotte, sur le boîtier de commande.	Actionnez cet interrupteur et appuyez sur la touche de ventilateur/lampe de nouveau.
	Un fusible peut être grillé ou un disjoncteur s'est déclenché.	Remplacez le fusible ou réinitialisez le disjoncteur.
	Le connecteur du ventilateur est lâche ou il n'est pas branché dans le connecteur homologue.	Débranchez l'alimentation électrique de la hotte. Repérez le ventilateur et le câble qui y est raccordé. Suivez le câble jusqu'à ce que vous trouviez le connecteur. Assurez-vous que chaque connecteur de ventilateur est solidement fixé, un dans l'autre.
Le ventilateur démarre et s'arrête sans cesse	Il est probable que le moteur surchauffe et qu'il s'arrête par lui-même. Cela peut endommager le moteur.	Vérifiez que le filtre est propre. Si le cycle continue, appelez le service de dépannage.
Circulation d'air qui émet un bruit fort ou anormal	Mauvaise dimension de conduit utilisée dans l'installation.	Cette hotte requiert un conduit de 8 po (20,3 cm) et la longueur doit être équivalente à 100 pi (30,5 m) pour fonctionner de façon optimale. L'utilisation d'un conduit plus petit ou d'une longueur équivalente plus longue entraînera une évacuation inadéquate de l'air. Les techniciens de service de Monogram ne peuvent corriger ce problème si l'installation n'a pas été effectuée correctement.
Le ventilateur ne parvient pas à faire circuler l'air ou déplace l'air plus lentement qu'à la normale et/ou le débit d'air émet un bruit fort ou anormal		Assurez-vous que rien ne bloque l'évent, y compris des nids d'oiseaux ou d'autres animaux, ou des pièces tombées d'une cloison sèche.
	Une lame du registre dans la bouche d'évacuation ou au niveau du chapeau mural/de toit pourrait être bloquée.	Assurez-vous que toutes les lames du registre s'ouvrent librement.
		Assurez-vous que l'installateur a utilisé le conduit de dimension adéquate ne dépassant pas la longueur équivalente de conduit recommandée et que toutes les pièces de conduit sont raccordées et scellées correctement.
	L'utilisation d'un conduit non rigide n'est pas autorisée dans ces applications.	S'il est utilisé, recherchez des plis ou d'autres obstructions.
	Les filtres à graisse métalliques et les filtres à charbon (le cas échéant) peuvent être sales.	Nettoyez le filtre à graisse métallique et remplacez le filtre à charbon (le cas échéant). Voir les instructions d'entretien et de nettoyage.
	Une quantité d'air d'appoint (de remplacement) suffisante est nécessaire pour que les appareils d'évacuation fonctionnent selon la capacité pour laquelle ils ont été conçus.	Consultez les codes du bâtiment locaux, ceux-ci pourraient exiger ou fortement recommander l'usage d'air d'appoint. Visitez Monogram.com pour connaître les solutions d'air d'appoint offertes.
Les commandes de la hotte ne fonctionnent pas correctement	Logique de commande déréglée.	Débranchez l'alimentation électrique de la hotte en réenclenchant le disjoncteur. Attendez 30 secondes pour permettre aux commandes de se réinitialiser.
Défaillance prématurée des ampoules	Remplacement des ampoules à main nue.	Remplacez les ampoules en portant des gants pour éviter d'y déposer les huiles de la peau.
	La puissance de l'ampoule est trop élevée.	Remplacez l'ampoule par une ampoule de la bonne puissance (watt).

GARANTIE LIMITÉE MONOGRAM

Monogram.com

Toutes les réparations sous garantie sont effectuées par nos Centres de réparation ou par nos réparateurs agréés Customer Care®. Pour faire la demande d'une réparation en ligne, visitez monogram.com/contact. Au Canada, visitez monogram.ca.

La réparation de votre hotte peut nécessiter l'utilisation d'un accès embarqué aux données pour déterminer le diagnostic. Cela permet à un technicien de service d'usine de Monogram de diagnostiquer rapidement tout problème avec votre appareil et aide Monogram à améliorer ses produits en lui fournissant des informations sur votre appareil. Si vous ne voulez pas que les données de votre appareil soient transmises à Monogram, veuillez aviser le technicien de ne pas transmettre de données à Monogram au moment de la réparation.

Pendant une période de	Monogram Appliances remplacera
Garantie limitée de deux ans	Pendant deux ans à compter de la date d'achat d'origine, nous fournirons gratuitement les pièces et la main-d'œuvre pour la réparation ou le remplacement à votre domicile de toute pièce de la hotte défectueuse en raison d'un défaut de fabrication.

Ce que Monogram ne couvre pas :

- Toute visite à votre domicile pour vous expliquer le fonctionnement de l'appareil.
- Le remplacement des fusibles ou le réenclenchement des disjoncteurs de votre domicile.
- Tout dommage accessoire ou indirect, causé par des défaillances possibles de l'appareil.
- Le remplacement des filtres remplaçables.
- Tout dommage au produit attribuable à un accident, à un incendie, à une inondation ou à une catastrophe naturelle.
- Tout dommage causé après la livraison.
- Toute défektivité du produit lorsqu'il a été utilisé à toute autre fin que celle pour laquelle il a été conçu, ou utilisé à des fins commerciales.
- Une installation inadéquate. Pour tout problème d'installation, communiquez avec votre détaillant ou votre installateur. Vous êtes responsable de fournir les installations électriques, de gaz, d'échappement et autres adéquates, comme décrit dans les instructions d'installation fournies avec le produit.
- Tout produit auquel il n'est pas possible d'accéder pour effectuer les réparations nécessaires.
- L'installation ou le service pour un système d'air d'appoint (de remplacement).

EXCLUSIONS DES GARANTIES IMPLICITES

Votre seul et unique recours est de faire réparer le produit dans le cadre de cette garantie limitée. Toute garantie implicite, incluant la garantie de qualité marchande ou d'aptitude du produit à un usage particulier, est limitée à un an ou à la période la plus courte autorisée par la loi.

Cette garantie est offerte à l'acheteur initial, ainsi qu'à tout propriétaire subséquent d'un produit acheté en vue d'une utilisation domestique normale dans les 48 États continentaux, à Hawaï, à Washington D.C. ou au Canada. Si le produit est situé dans une zone où aucun réparateur agréé par Monogram n'est disponible, vous devrez peut-être assumer les frais de déplacement de celui-ci ou apporter le produit à un atelier de réparation agréé par Monogram. En Alaska, la garantie est la même, sauf qu'elle est LIMITÉE, car vous devez payer pour expédier le produit à l'atelier de service ou pour les coûts de déplacement du technicien jusqu'à votre domicile.

Dans certains États ou certaines provinces, il est interdit d'exclure ou de limiter les dommages indirects ou accessoires. Il est alors possible que les limitations ou exclusions ci-dessus ne s'appliquent pas dans votre cas. La présente garantie limitée vous confère des droits juridiques spécifiques. Vous pouvez bénéficier d'autres droits, qui varient d'un État ou d'une province à l'autre. Pour connaître les droits dont vous bénéficiez dans votre État ou votre province, communiquez avec bureau de la protection du consommateur de votre région, de votre État ou de votre province, ou le procureur général.

Garant : Électroménagers GE, une entreprise de Haier, Louisville KY, 40225, É.-U.

Garant au Canada : MC Commercial, Burlington, ON, L7R 5B6

Agrafez votre facture ici. Une preuve de la date d'achat d'origine est requise pour obtenir des services sous garantie.

NOTES

NOTES

49-80612 R v. 4
10-19 GEA
Imprim  en Chine

